

BLOKADA ROZRZĄDU RENAULT 2,0DCi QS10421

ZAWARTOŚĆ ZESTAWU:

- 1 – Trzpień do napinacza paska osprzętu
- 2 - Przyrząd do wału korbowego nr OEM MOT 1770
- 3 - Przyrząd do ustawiania wałków rozrządu nr OEM MOT1769
- 4 - Przyrząd do ustawiania koła wałka ssącego nr OEM MOT 1773
- 5 - Trzpień do blokowania wału korbowego nr OEM MOT 1766
- 6 - Trzpień zabezpieczający do napinacza łańcucha
- 7 – Śruba M6 do montażu przyrządu MOT 1769
- 8 – Klucz ampul 4mm do montażu koła wałka ssącego

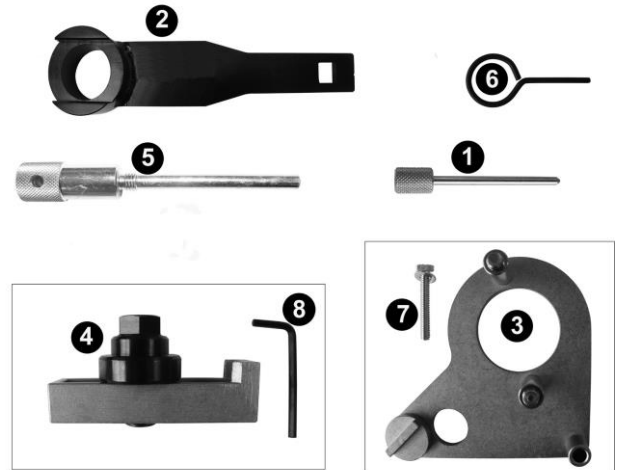

ZASTOSOWANIE:

RENAULT: Laguna II (05-), Laguna III (07-), Latitude (10-), Trafic (08-), VelSatis (05-), Espace/Grand Espace (06-), Koleos (08-), Megane II (06-), Megane III (09-), Scenic, Grand Scenic II (06-), Scenic, Grand Scenic III (09-), silniki: **2,0DCi M9R**

RENAULT: Master III (10-), silnik: **2,3DCi M9T**

OPEL: Vivaro (06-) silnik: **2,0CDTi / ecoFlex**, Movano-B (10-) silnik: **2,3 CDTi**

NISSAN: Qashqai (07-), Primastar (06-), X-Trial (07-), silnik: **2,0DCi M9R**

NISSAN: NV400 (11-), silnik: **2,3 CDTi R9M**

UWAGA:

Przed przystąpieniem do pracy należy zapoznać się ze szczegółową instrukcją wymiany rozrządu zalecaną przez producenta samochodu. Niniejsza instrukcja ma jedynie charakter poglądowy.

OSTRZEŻENIA:

- Odłączyć akumulator
- Zdemontować świece zapłonowe – umożliwi to łatwiejsze obracanie wałem silnika
- Przed demontażem paska osprzętu zapamiętać jego przebieg
- Zawsze należy obracać silnik zgodnie z ruchem wskazówek zegara, chyba że instrukcja stanowi inaczej
- Nie obracać wałem korbowym ani wałkiem rozrządu po zdemontowaniu paska rozrządu
- UWAGA: silnik posiada dwuczęściowe koło rozrządu na wałku ssącym, które powinno być wymienione wraz z łańcuchem rozrządu. Zestaw QS10421 zawiera przyrząd umożliwiający wstępne ustawienie koła rozrządu.

INSTRUKCJA OBSŁUGI

- Podnieść samochód, zdemontować przednie koła oraz nadkola.
- Zdemontować górną i dolną osłonę silnika, zdemontować pasek osprzętu
- Ustawić silnik w punkcie GMP pierwszego cylindra (wg schematu obok)

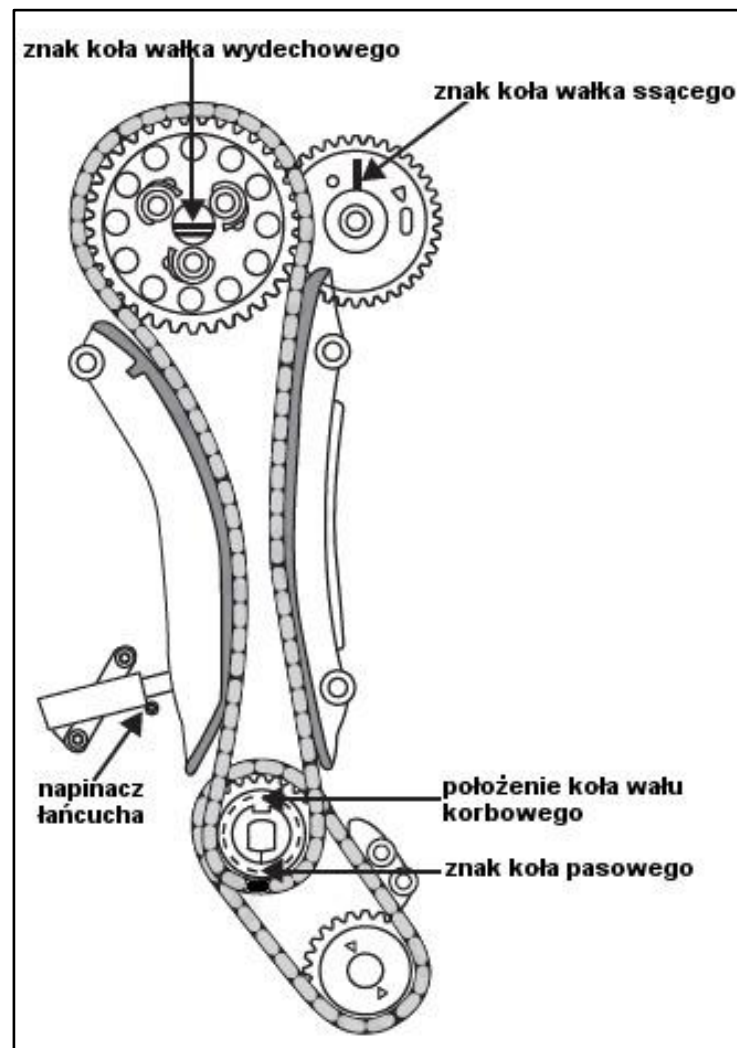

IMPORTER:

TECHSAM

PW TECHSAM Woch Sp. j.
ul. Nałęczowska 75
20-705 LUBLIN
www.quatros.pl

Tel. 81 444-63-73
Tel. 81 443-08-12
Fax 81 444-60-50

e-mail: techsam@quatros.pl

QUATROS

- Zwolnić napinacz łańcucha rozrządu i zabezpieczyć odpowiednim trzpieniem z zestawu
- Sposób montażu przyrządu do ustawiania wałków rozrządu(MOT1769), sposób montażu trzpienia blokującego wał korbowy (MOT 1766) oraz sposób złożenia koła wałka ssącego z wykorzystaniem przyrządu (MOT 1773) przedstawiono na schematach poniżej.

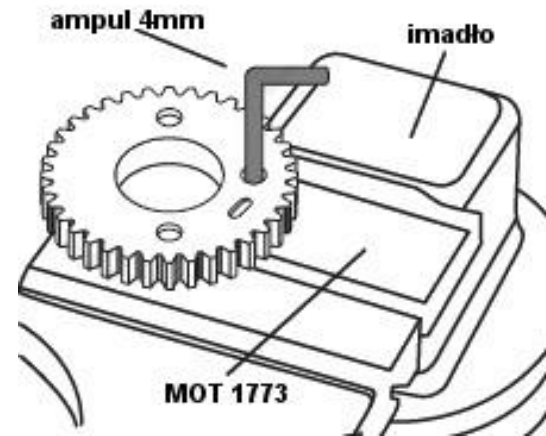
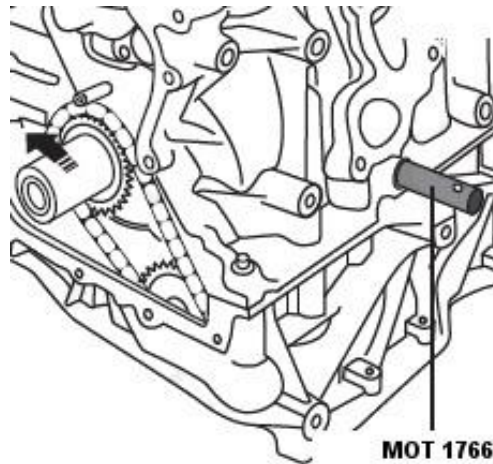
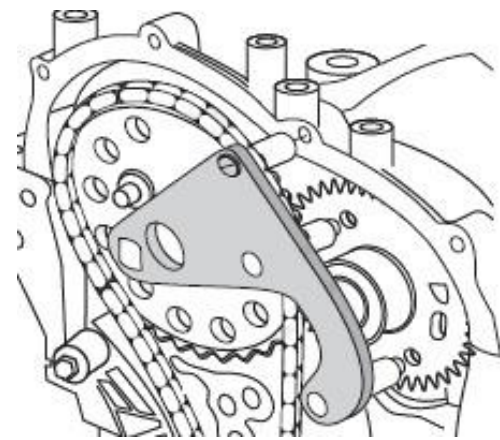

Po zakończeniu wszystkich czynności należy obrócić wałem korbowym o 360° i sprawdzić wszystkie znaki, włącznie z wskazówkami napinaczy pasów.

GWARANCJA:

1. Firma TECHSAM udziela gwarancji na prawidłowe działanie wyrobu przez okres 12 miesięcy od daty zakupu.
2. Gwarancja obejmuje bezpłatne usuwanie usterek i wad fabrycznych ujawnionych o okresie gwarancji.
3. Gwarancja nie obejmuje uszkodzeń mechanicznych lub spowodowanych nieprawidłową eksploatacją wyrobu.
4. Gwarancja wygasa w razie stwierdzenia napraw lub przeróbek dokonanych przez osoby nieuprawnione.
5. Warunkiem rozpatrywania gwarancji jest przedłożenie karty gwarancyjnej wraz z reklamowanym wyrobem w punkcie serwisowym lub w miejscu sprzedaży.
6. Gwarancja ważna jest tylko z pieczęcią sprzedawcy, numerem seryjnym urządzenia i wpisaną datą sprzedaży.
7. Serwis gwarancyjny i pogwarancyjny zapewnia importer.

P.W. „TECHSAM” Woch Sp.J.
ul. Nałęczowska 75
20-701 Lublin
tel./fax 081 443-08-12, 444-63-73
e-mail: techsam@techsam.com.pl

Data sprzedaży

Podpis i pieczęć sprzedającego.....

IMPORTER:
TECHSAM[®]

PW TECHSAM Woch Sp. j.
ul. Nałęczowska 75
20-705 LUBLIN
www.quatros.pl

Tel. 81 444-63-73
Tel. 81 443-08-12
Fax 81 444-60-50
e-mail: techsam@quatros.pl